

GARTENHAUS MERAN, 4X3M, 12M²



€ 3756,00 - € 4524,00

Stabil und Langlebig: Unser Poolhaus wird aus natürlichem Nadelholz gefertigt, um eine stabile und langlebige Struktur zu gewährleisten. Die Verwendung von hochwertigem Holz sorgt nicht nur für Robustheit, sondern bietet auch eine natürliche Wärmedämmung, die Ihren Innenraum das ganze Jahr über gemütlich hält.



GARTENHAUS MERAN (44 ODER 66 MM), 4X3 M, 12 M²

Das Gartenhaus Meran kombiniert Stabilität, Langlebigkeit und ästhetische Schönheit, um Ihnen einen vielseitigen Raum im Freien zu bieten. Hergestellt aus natürlichem Nadelholz, bietet es eine hervorragende Wärmedämmung und schafft so ein angenehmes Raumklima zu jeder Jahreszeit.

Die großzügigen, doppelt verglasten Fenster und Türen lassen reichlich Tageslicht herein und schaffen eine einladende Atmosphäre im Inneren. Egal, ob Sie es als Rückzugsort zum Lesen, Arbeiten oder einfach nur zum Entspannen nutzen möchten, das Gartenhaus Meran bietet einen hellen und gemütlichen Raum, der Ihren Bedürfnissen gerecht wird.

Ein weiteres Highlight dieses Modells ist der stilvolle Dachüberstand, der nicht nur einen zusätzlichen Schutz vor Witterungseinflüssen bietet, sondern auch die Möglichkeit schafft, den Innenraum zu erweitern. Sie können den Außenbereich nutzen, um im Schatten zu entspannen, Ihre Gartenmöbel zu platzieren oder gemütliche Stunden im Freien zu verbringen.

Meran ist eines unserer beliebtesten kompakten Gartenhausmodelle und wird von unseren Kunden aufgrund seiner Vielseitigkeit und Schönheit geschätzt. Dank seiner kompakten Größe passt es perfekt in jeden Garten, ohne diesen zu überladen, und verleiht ihm einen Hauch von klassischer Eleganz. Egal, ob als Rückzugsort, Arbeitsraum oder für gesellige Zusammenkünfte mit Freunden und Familie - das Gartenhaus Meran bietet Ihnen die perfekte Kulisse für unvergessliche Momente im Freien.



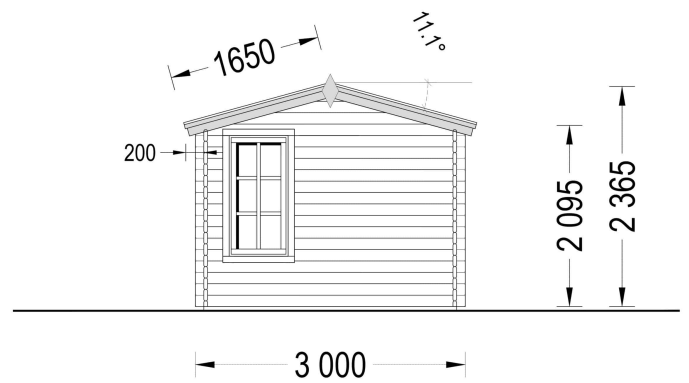
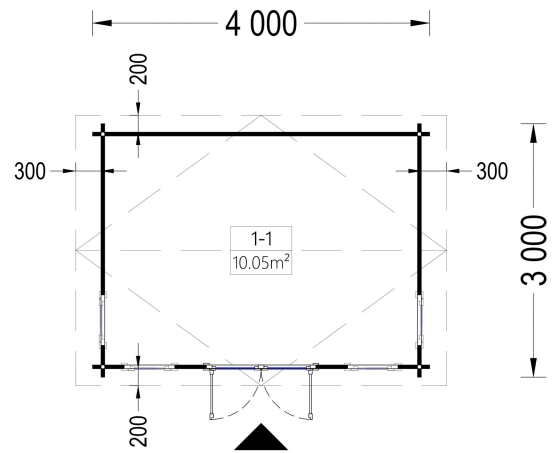
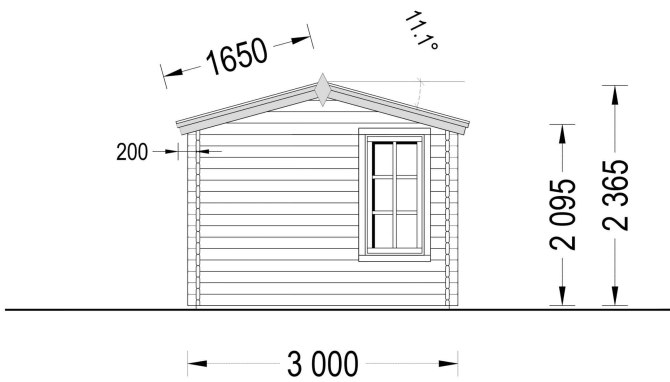



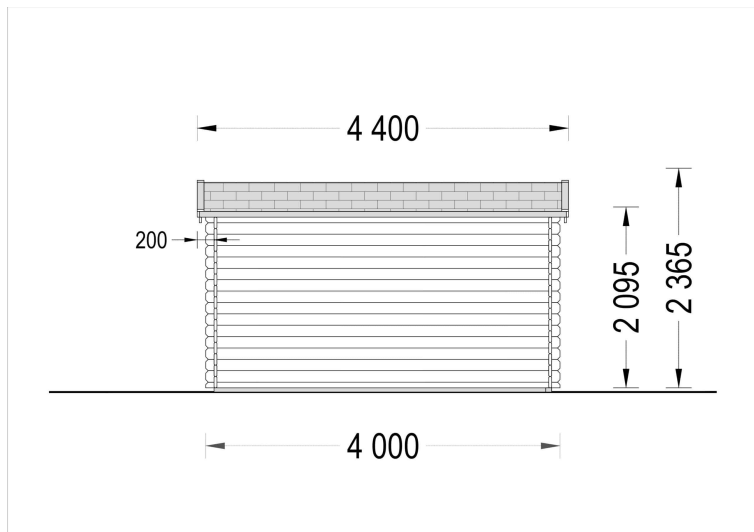

Blockbohlenhaus.at

BLOCK & GARTENHÄUSER



VARIATIONEN

Bild	Artikelnummer	Stock	Status	Beschreibung	Wandstärke	Preis
	AV225				44 mm	€ 3756,00
	AV2255-66				66 mm	€ 4524,00

TECHNISCHE DATEN

Außenmaß	400 x 300 cm
Breite	400 cm
Tiefe	300 cm
Dachfläche	15 m ²
Marke	Blockbohlenhaus.at
Dachform	Satteldach
Fenstermaße:	4* 70 x 144 cm
Firsthöhe	236 cm
Fußboden	19 - 20 mm Bodenbretter mit Nut-und-Feder-Verbindungen, Grundrahmen und Querstreben (als Zubehör erhältlich)
Grundfläche	12 m ²
Haus Typ	Klassisch
Holzbehandlung	Unbehandelt
Innenmaß	381 x 281 cm
Raumanzahl	1
Türmaße	1* 130 x 192 cm
Verglasung	Doppelverglasung
Wandstärke	44 mm , 66 mm
Terrasse	ohne Terrasse
Bauweise	Blockbohlen
Seitenhöhe der Wände	216 cm
Spiegelverkehrter Aufbau	Ja
Dachwinkel	11,1°
Grundform	Rechteckig
Dachaufbau	18-20 mm Dachbretter
Holzart Fenster/Türen	Kiefer
Herstellergarantie	5 Jahre
Fläche	4x3

Dachüberstand

20 cm

SIE KÖNNEN AUCH MÖGEN...

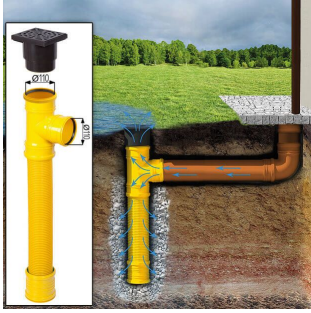

[Sickerschacht mit
Zufluss/Abfluss Ø 110 mm](#)



[Anbau Werkzeugschuppen
- 161 x 273 cm](#)



[Villasub E-KV-15 SK
Schalungsbahn 20 m²](#)

ANMERKUNGEN
